

**VISTA ESPLOSA**

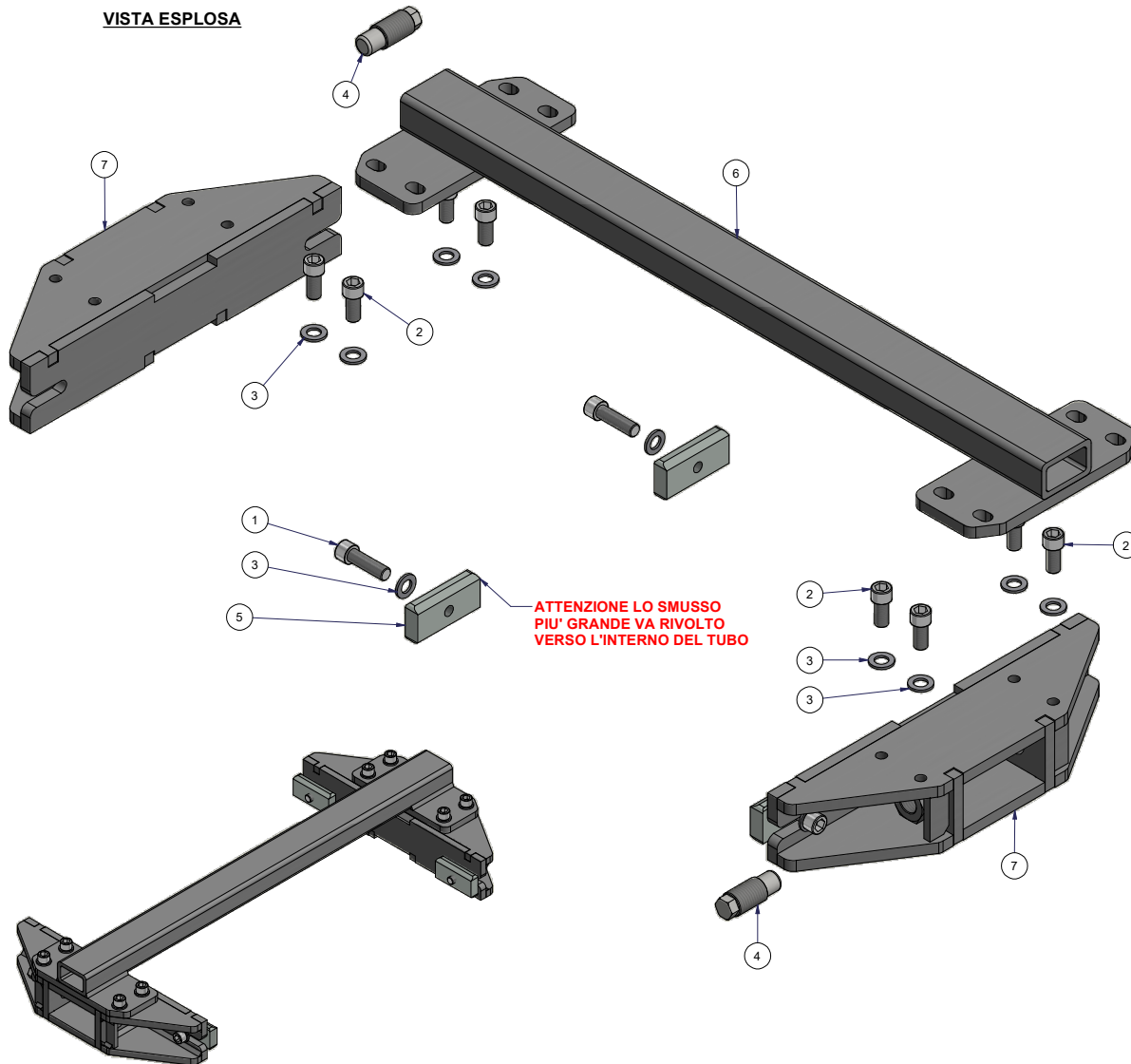

**ATTENZIONE LO SMUSSO  
PIU' GRANDE VA RIVOLTO  
VERSO L'INTERNO DEL TUBO**

CRONOLOGIA REVISIONI			
REV	DESCRIZIONE	DATA	PROGETTISTA
A01	ELIMINATI CODICI 50110857 E 10030712	30/03/2022	BUSANA P.
A02	MODIFICATI CODICI 60206505 - 50133709 - 60252695 - 50104280	05/07/2023	BUSANA P.

N°	CODICE	REV.	DESCRIZIONE	MATERIALE	QTÀ
7	70252695	A02	COMP. INSERIMENTO PUNTO LAT.	-	2
6	70206505	A03	COMP. TRAVERSA INS. PUNTO	-	1
5	50133709	A02	CONTROPIASTRA X INS. LATERALE	S235JR	4
4	50104280	A01	BARRA FILETTATA M30 L=82	S235JR	2
3	10032522	A00	ROND. PIANA D.16	-	12
2	10030579	A00	VITE TCEI M16x 35 UNI5931	-	8
1	10030555	A00	VITE TCEI M16x 55 UNI5931	-	4

Materiale: Lamiera sp.    Trattamento:    Peso: N/A

Revisione: A02    Codice: 90INSER010    Data: 13/02/2019    Formato: A2

Denominazione: KIT INSERIMENTO PUNTO LATERALE    Scala: 1:3

 Disegnato: BUSANA P.  
 Verificato: SIMONE ZANON  
 Autoattrezzature  
 Via Praarie 56/11 Loc. Cavino - 35010 S. Giorgio delle Pertiche (PD) - (ITALY)

Per quote senza indicazione di tolleranza vedere tabella UNI EN 22768-1  
 Designazione grado di precisione:  
 m-media     v-molto grossolana  
 f-fine     c-grossolana

Il presente disegno di esclusiva proprietà dell'azienda non può venire riprodotto né trasmesso a terzi senza autorizzazione scritta. Ogni trasgressione verrà punita a norma di legge.